

Des exemples de configuration approuvée, basée sur notre Siège COMFORT et VarioDock, sont illustrés ici

Le système VarioDock™ Dahl fournit plus de souplesse et de versatilité que tout autre système d'arrimage sur le marché, vu que c'est le seul système approuvé pour l'ancrage de sièges et de fauteuils roulants. Dans les véhicules équipés du système VarioDock™, la disposition et la configuration des sièges peuvent être modifiées plus rapidement, nécessitant moins de temps et de travail qu'avec tout autre système d'attache. Nous avons choisi de montrer un exemple par modèle de véhicule, mais les options sont innombrables. Veuillez nous contacter pour trouver la configuration dont vous avez besoin.

ATTENTION

Assurez-vous de la catégorie du véhicule (M1, M2, M3), de l'empattement, des divers équipements, d'origine ou supplémentaires, tel que haillon élévateur, ce qui est déterminant pour savoir si un véhicule convient pour une configuration particulière, car ceci affecte la charge utile, les exigences de distance entre les sièges et les fauteuils roulants, la largeur du passage, l'accès aux sorties de secours, et autres, dans le véhicule.

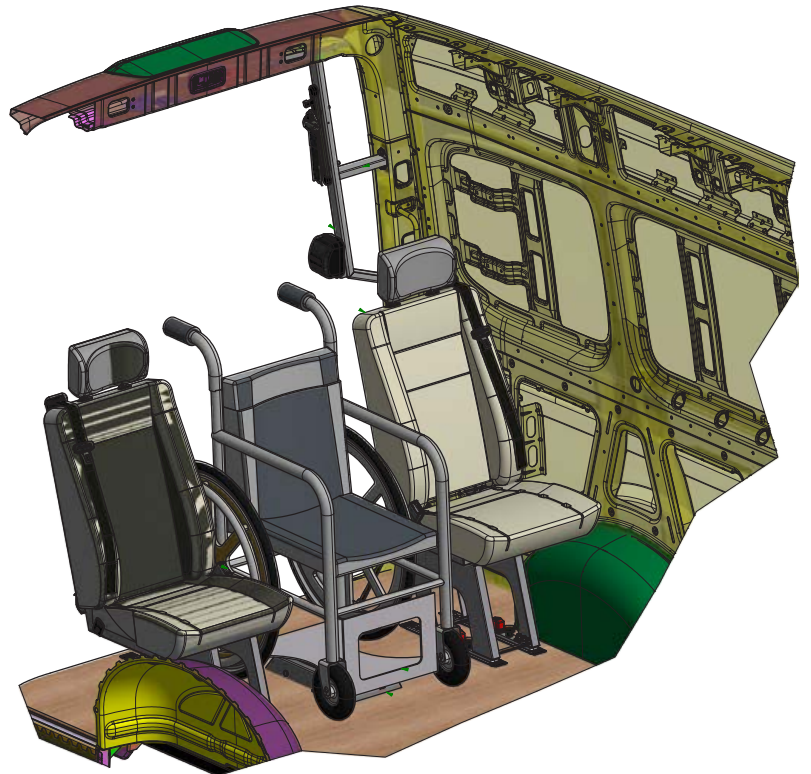

Le fauteuil roulant peut être remplacé par le siège COMFORT Dahl.

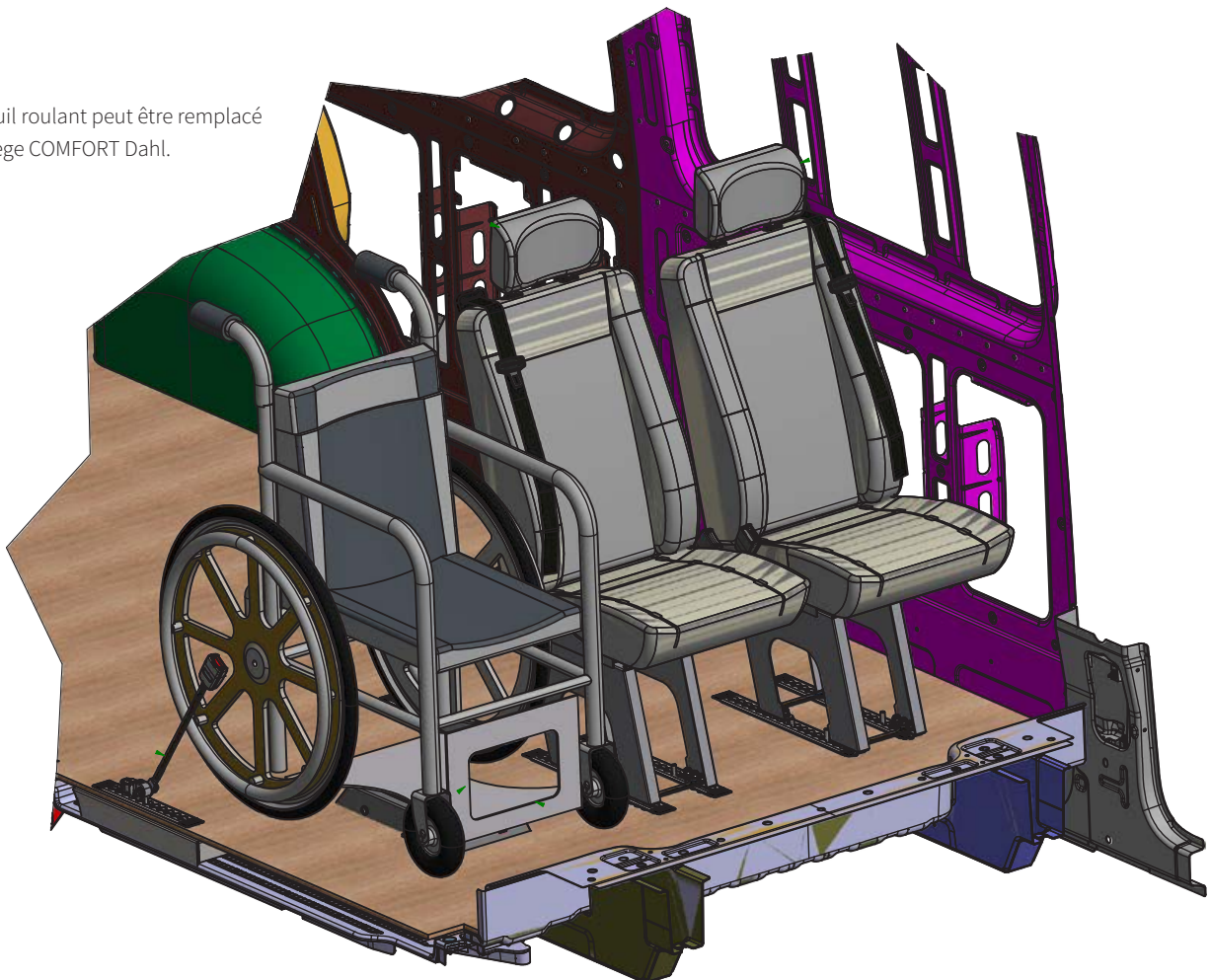

Système Dahl VarioDock - exemples d'installation pour l'ancrage des sièges

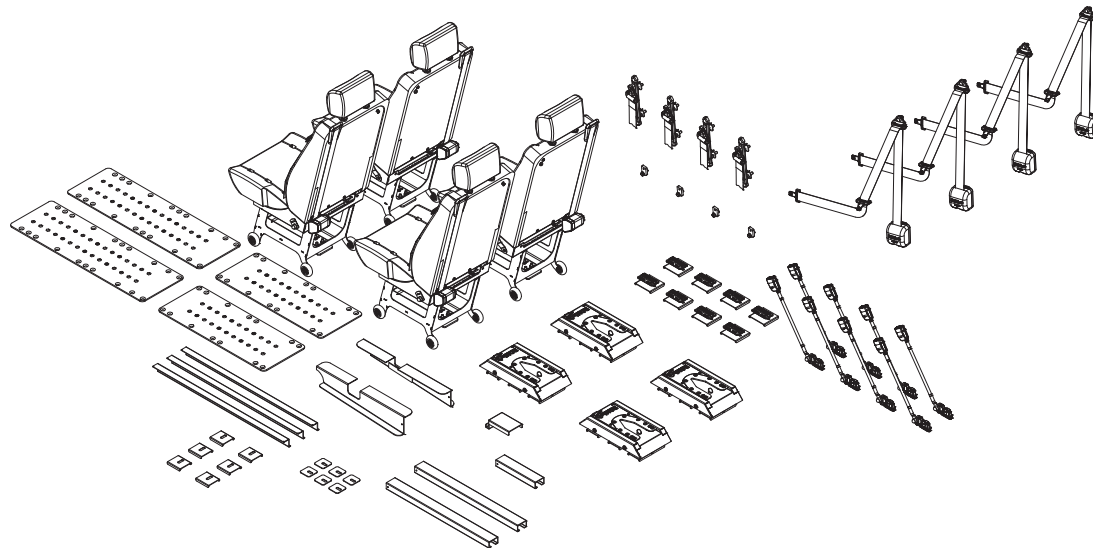

Art. No. 503661
VW T5 & T6

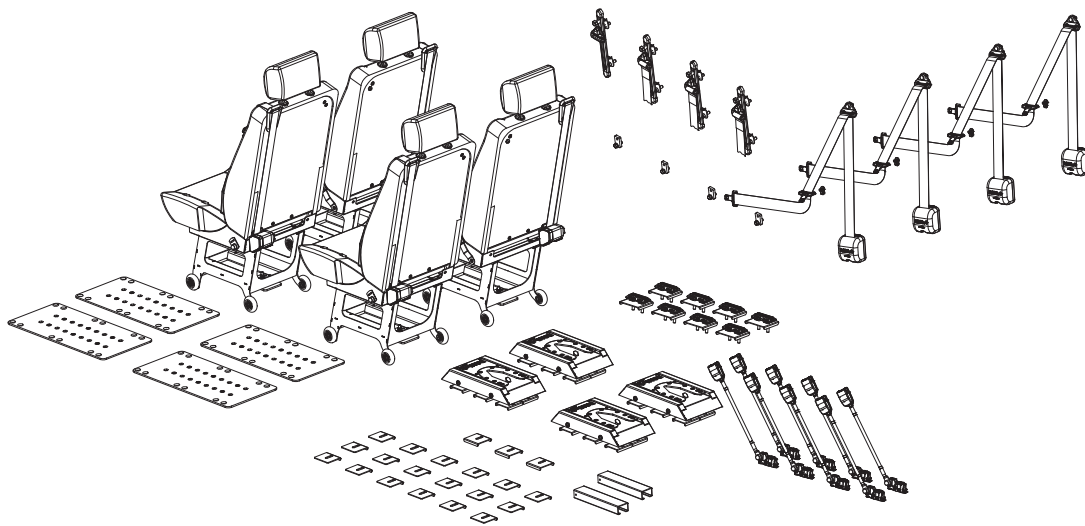
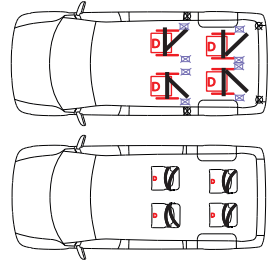

Art. No. 503662
Mercedes Vito &
V-Class W447

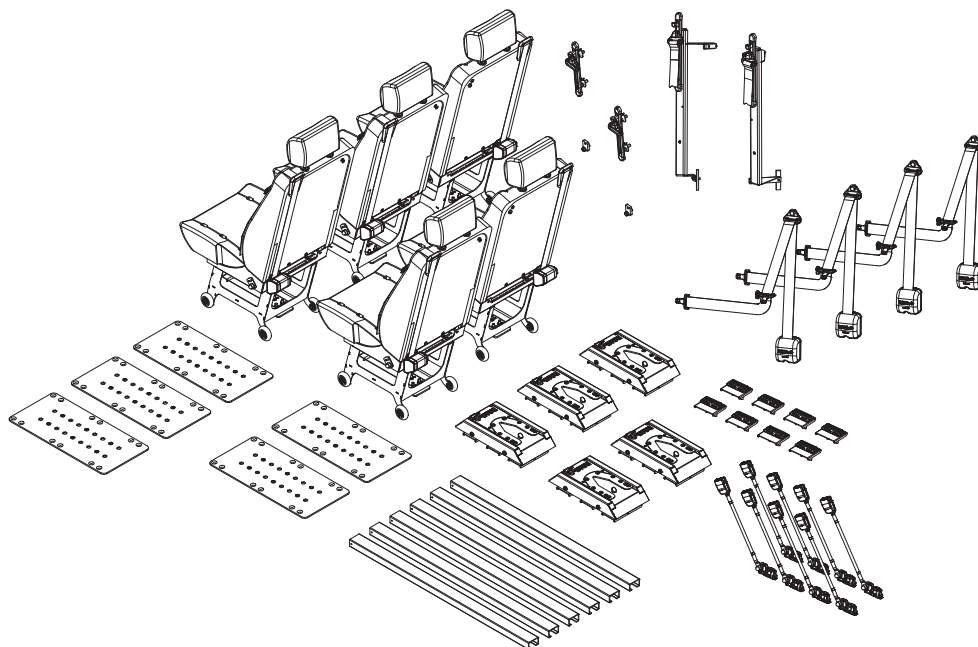
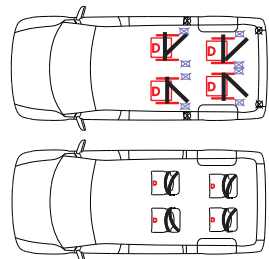

Art. No. 503663
Citroën Jumper Y
Fiat Ducato X250
Peugeot Boxer Y

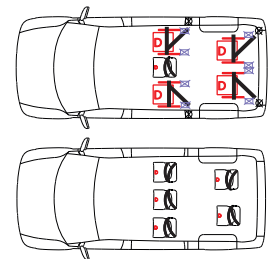

Système Dahl VarioDock - exemples d'installation pour l'ancrage des sièges

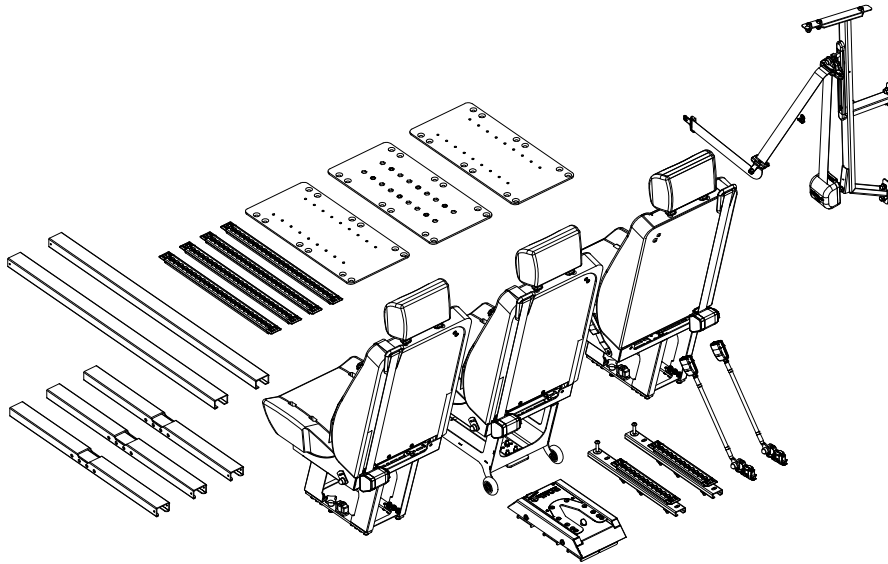

Art. No. 503776

MB Sprinter 906, 907 & 910

VW Crafter -2017

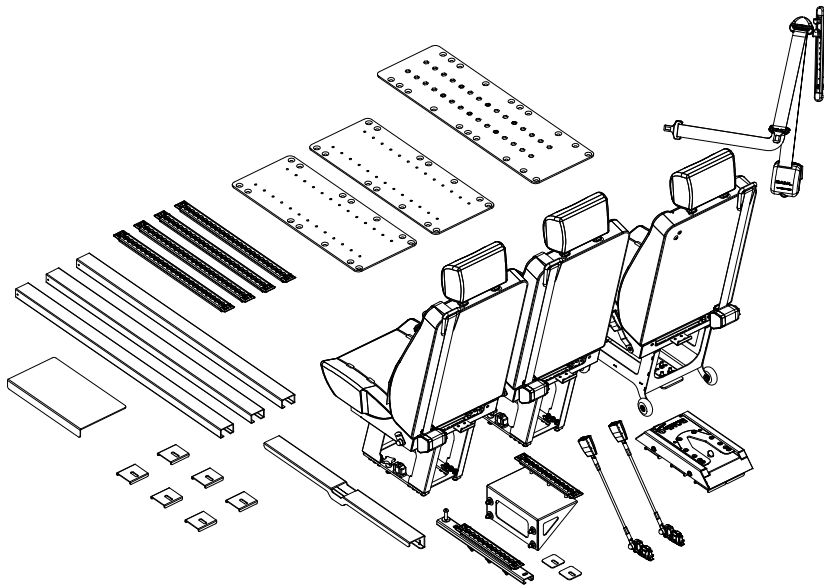
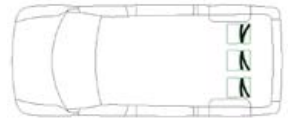
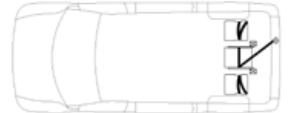

Art. No. 503779

MB Sprinter 906, 907 & 910

VW Crafter -2017

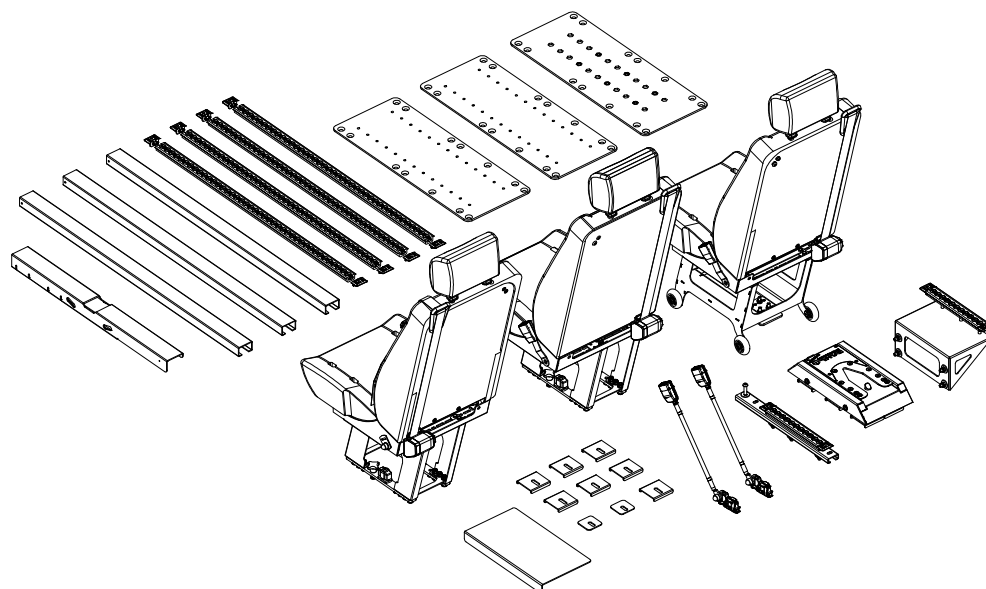
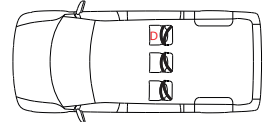
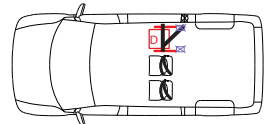

Art. No. 501155

MB Sprinter 906, 907 & 910

VW Crafter -2017

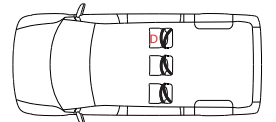
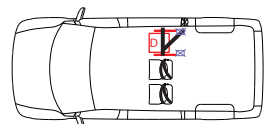

Système Dahl VarioDock - exemples d'installation pour l'ancrage des sièges

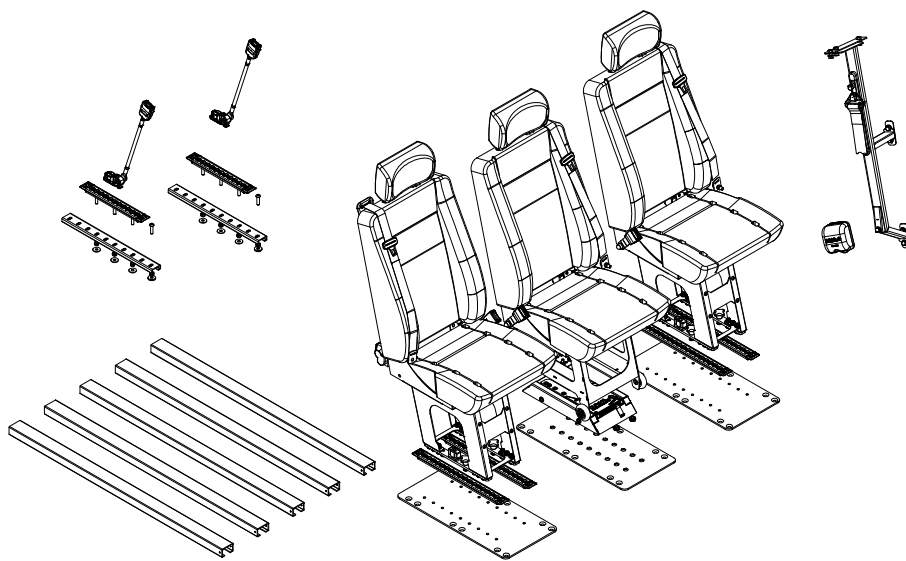

Art. No. 501451

MAN TGE 2017-

VW Crafter -2017

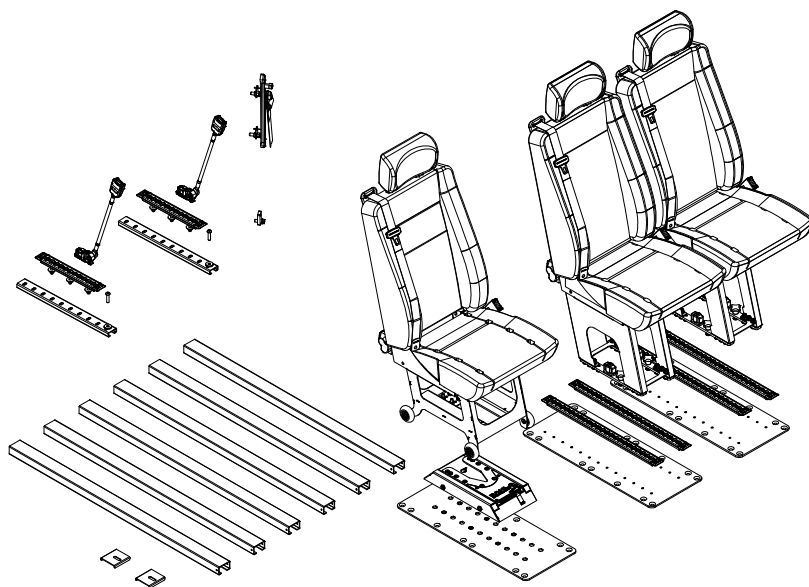
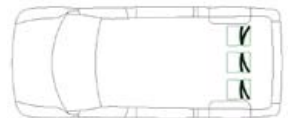

Art. No. 501457

Nissan NV400

Opel Movano X62

Renault Master X62

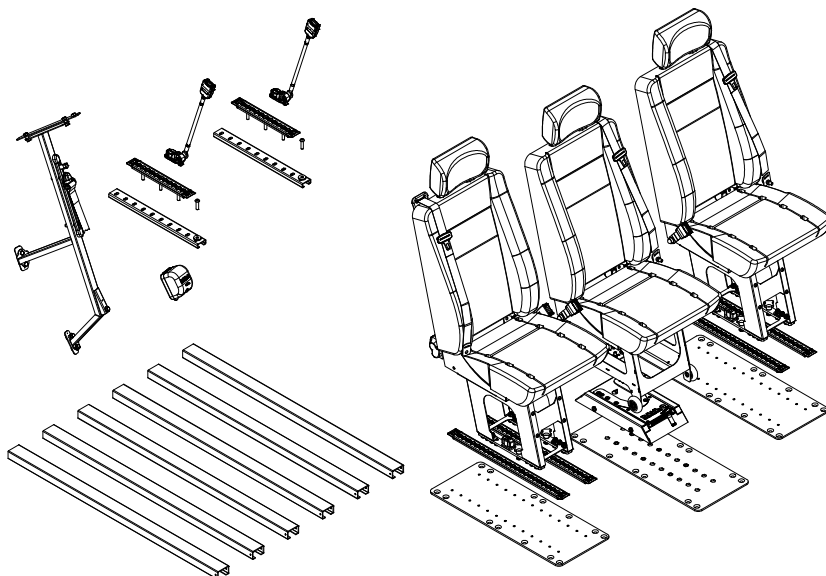
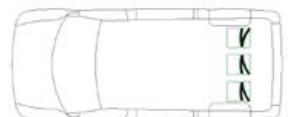

Art. No. 501458

Nissan NV400

Opel Movano X62

Renault Master X62

